

# MASTER®

*IT* - Generatore d'aria Calda  
*GB* - Hot air generator  
*DE* - Warmlufterhitzer  
*ES* - Generadores de aire caliente  
*FR* - Générateurs d'air chaud  
*NL* - Luchtverhitters  
*PT* - Aquecedores do ar ambiente  
*DK* - Varmluftsgeneratorer  
*FI* - Lämminilmageneraattorit  
*NO* - Varmeovner  
*PL* - Generator ciepłego powietrza  
*RU* - **Тепловой генератор**  
*CZ* - Teplovzdušný generátor  
*HU* - Légmelegítő berendezések

*Libretto uso e manutenzione - Operation and maintenance manual -  
Bedienungsanweisung - Manual del propietario - Manuel de L'utilisateur -  
Gebruiksaanwijzing en onderhoud - Manual de instruções - Brugs- og vedligehol  
delsesvejledning - Käyttö- ja huoltokirja - Bruks- og vedlikeholdsmanual  
Instrukcja obsługi i konserwacji - Руководство по эксплуатации и уходу -  
Návod k použití a k údržbě - Használati utasítás*

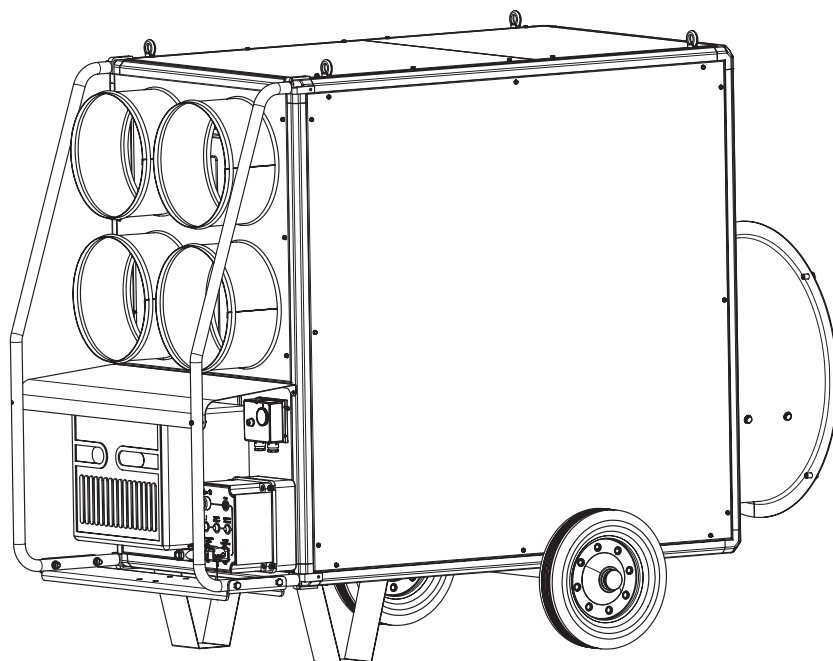

4032.038  
Edition 08  
Rev. 1

BV 465 E

BV 685 E

**OESA**

ООО "СибКлим" (SibClim)

Tel.: (383) 299-42-12 / Fax: (383) 217-40-37 / E-mail: shop@volcanovr.ru / Web: volcanovr.ru

PANNELLO DI CONTROLLO - CONTROL BOARD - KONTROLLTAFEL - PANEL DE CONTROL - TABLEAU DE COMMANDE - CONTROLEPANEEL - PAINEL DE CONTROLO - KONTROLTAVLE - HALLINTATAULU - KONTROLLPANEL - TABLICA KONTROLNA - **ПАНЕЛЬ УПРАВЛЕНИЯ** - KONTROLNÍ PANEL - VEZÉRLŐTÁBLA

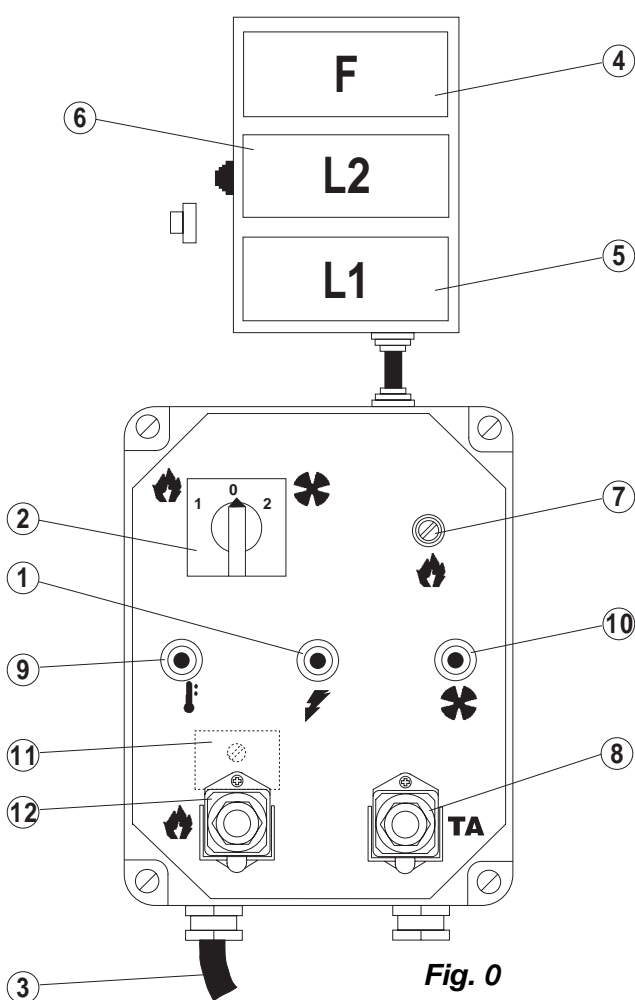

Fig. 0

1. Spia di tensione - Control lamp - Kontrolllampe - Lámpara de control de la tensión - Lampe témoin mise sous tension - Controrelamp spanning - Lámpada de controlo - Kontrolllampe - Vaihtokytkin - Kontrolllampe - Lampa kontrolna - Контрольная лампа напряжения - Kontrolní lampa - Feszültségellenőrző lámpa

2. Interruttore ON/OFF/vented - Control knob ON/OFF/vented only - Schalter ON/OFF/luftung - Botón de control de la ON/OFF/solamente ventilación - Commutateur ON/OFF/ventilation - Controleknap ON/OFF/ventilatie - Comutador ON/OFF/ventilação - Opvarmningskontrollknop/OFF/ventilation - ON/OFF/tuuletus - Kontrollbryter ON/OFF/bare ventilasjon - Pokrečilo kontrolne ON/OFF/tylkowen tyłacja - Контрольный рычаг ON/OFF/вентиляция - Kontrolní spínač: ON/OFF/pouze ventilace - Kapcsológomb: ON/OFF/ventilátor

3. Cavo di alimentazione - Power cord - Elektro kabel - Cable de alimentación - Cable électrique alimentation - Elektricitetskabel - Cabo de alimentação - Elkabel - Verkköjohto - Ström kabel - Przewód zasilania - Шнур питания - Přívodní šňůra - Hálózati zsinór

4. Termostato ventilatore - Fan thermostat - Luftregler - Termostato del ventilador - Thermostatventilateur - Ventilatorthermostaat - Termostato da ventoinha - Ventilatortermostat - Tuulettimen termostaatti - Viftetermostat - Termostat wentylatora - Термостат вентилятора - Termostat ventilátoru - Ventilátortermostát

5. Termostato di sovratemp. - Overheat safety thermostat - Überhitzungsschutz thermostat - Termostato de seguridad de recalent. - Thermostat de securite' de surchauffe - Oververhittingsbeveiligings thermostaat - Termóstato de segurança contra o sobreaquecimento - Sikkerhetstermostat - Ylikuumentemissuojatermostaatti - Sikkerhetstermostat overheting - Termostat zabezpieczenia przed przegraniem - Предохранительное термореле neperpeba - Pojistný termostat proti přehřátí - Túlfűtési termosztát

6. Termostato di sicurezza - Limit therm. with manual restart - Sicherheits thermostat m t manueller entriegelung - Termostato de seguridad manual - Thermostat de securite - Veiligheidsthermostaat met handmatige herstelling - Termostato de segurança com reinício manual - Sikkerhetstermostat - Turvatermostaatti jossa manuaalinen uudelleenkäynnistys - Sikkerhetstermostat - Termostat bezpieczeństwa - Предохранительное термореле с ручным выключателем - Pojistný termostat s ručním znovuspustěním - Kézi visszaállítású biztonsági termosztát

7. Portafusibile per camera di combustione - Burner fuse holder - Sicherungsschalter für brenner - Portafusible del quemador - Porte fusible pour bruleur - Houder smeltveiligheids brander - Porta-fusivel para o queimador - Sikringsholder til brænder - Sulakkeenpidin polttimelle - Sikringsholder for brenner - Uchwył bezpiecznika palnikach - Патрoл плавкого предохранителя Форсyшки - Držák pojistky hořáku - Az égő biztossítékainak csatlakozója

8. Pressacavo per cavo T.A. - Cable fastener for room thermostat - Raumthermostat kabel führung - Fianzador del cable para el termostato de ambiente - Presse etoupe pour thermostat d'ambiance - Kabelklem voor kamerthermostaat - Fixador de cabo para o termostato de ambiente - Kabelafastning til rumtermostat - Huoneilmatermostaatin kaapeliliitin - Kabelklemme for romtermostat - Łącznik przewodu termostatu pomieszczenia - Крепеж кабеля для комнатного термореле - Držák vodičů prostorového termostatu - A szobatermosztát kábelének rögzítője

9. Spia termostato di sicurezza - Overheat therm. control lamp - Überhitzungsschutz kontrolllampe - Lámpara del mando del termostato - Lampe témoin securite de surchauffe - Oververhittingsbeveiligingscontrorelamp - Lámpada de controlo do termostato de sobreaquecimento - Temperaturkontrolllampe til sikkerhetstermostat - Ylikuumentemissuonmerkkivalo - Kontrolllampe overhetingstermostat - Lampa kontrolna termostatu zabezpieczającego - Контрольная лампа напряжения термореле neperpeba - Kontrolní světlo termostatu proti přehřátí - Biztonsági termosztát ellenőrzőlámpája

10. Spia blocco ventilatore - Fan stop control lamp - Ventilator "aus" kontrolllampe - Lámpara del mando de parada del ventilador - Lampe témoin arret ventilateur - Ventilator "uit" controrelamp - Lámpada de controlo de paragem da ventoinha - Advarselslampe om ventilatorstop - Tuulettimen pysäytysmerkkivalo - Kontrolllampe viftestopp - Lampa kontrolna wyłącznika wentylatora - Контрольная лампа напряжения остановки вентилятора - Kontrolní světlo při zastavení ventilátoru - Ventilátorleállás ellenőrzőlámpája

11. Riarmo ventilatore - Fan reset - Ventilator entriegelungs schalter - Reconexión del ventilador - Rearmement ventilateur - ventilator reset - Inicialização da ventoinha - Ventilatorafbryder - Tuulettimen uudelleenkäynnistys - Tilbakestillert vifte - Wyłącznik ponownego załączenia wentylatora - Побoрный запуск вентилятора - Spínač ventilátoru - Ventilátor újraindítása

12. Presa della camera di combust. - Burner plug - Brenner steckdose - Enchufe del quemador - Prise bruleur - Stekker voor brander - Ligação do queimador - Polttimen pistorasia - Polttimen pistorasia - Stik til brænder - Штекер Форсyшки - Zásrčka hořáku - Az égő dugóhüvely

## ОПИСАНИЕ

Нагревательные приборы BV разработаны для помещений малого и среднего размеров и для зданий, где необходимы стационарная или передвижная системы отопления. Тепло производится при сгорании и передается во внешнюю среду через металлические стенки камеры сгорания и теплообменника. Камера сгорания представляет собой тот тип, в котором дым циркулирует дважды. Воздух и дым проходят через отдельные сваренные и герметизированные вентиляционные каналы. Когда продукты сгорания практически остыли, они вытесняются через канал, который должен быть соединен с дымоходом или с бором. Дымоход или бор должны быть достаточно большими для обеспечения эффективного вытеснения воздуха.

## ОБЩИЕ РЕКОМЕНДАЦИИ

**ВНИМАНИЕ:** Нагревательный прибор должен быть хорошо заземлен и подключен через дифференциальное реле.

Нагревательные приборы данного типа работают с использованием топливных форсунок. При эксплуатации нагревательного прибора всегда соблюдайте местные нормы, правила и постановления.

- Перед использованием и техническим обслуживанием данного нагревательного прибора убедитесь, что данное руководство пользователя внимательно прочитано и понято.
- Имейте в наличии пожарное оборудование.
- Используйте прибор только в хорошо проветриваемых помещениях и обеспечьте доступ свежего воздуха в соответствии с требованиями для нагревательного прибора.
- Установите нагревательный прибор на постоянно устойчивую поверхность.
- Проверяйте нагревательный прибор перед эксплуатацией и регулярно во время его работы.
- Не допускайте к нагревательному прибору детей и домашних животных.
- Всегда отключайте нагревательный прибор от электрической сети на время, когда он не используется.
- Запрещается устанавливать в нагревательный прибор нестандартные форсунки и увеличивать производительность форсунки выше номинальной мощности нагревательного прибора, указанной на фирменной табличке.
- Запрещается блокировать впускное и выпускное отверстия для воздуха, так как это может привести к перегрузке мотора вентилятора и, следовательно, к перегреву прибора.

**ВНИМАНИЕ:** Могут быть использованы только те горелки, которые выбраны и доставлены заводом-изготовителем. Если был использован другой тип горелки, нагреватель более не соответствует требованиям CE.

Имеются три защитные устройства, которые приводятся в действие в случае серьезной неисправности. Устройство управления горелки, которое установлено на горелке и имеет кнопку повторного запуска, автоматически прекращает работу горелки, если пламя гаснет. Терморегулятор перегрева, TS с ручным повторным запуском, приводится в действие, если температура камеры сгорания поднимается выше установленного максимального предела, загорается сигнальная лампочка 9 (Fig. 0) и нагреватель прекращает

работу. Термореле, RT, приводится в действие, если электродвигатель вентилятора начинает использовать количество электричества, превышающее максимально допустимый предел, загорается сигнальная лампочка 10 (Fig. 0) и нагреватель прекращает работу. Если какое-либо из этих защитных устройств приведено в действие, необходимо внимательно проверить, в чем в действительности заключается неисправность прежде, чем нажимать кнопку сброса и снова включать нагреватель (см. ВСТРЕЧАЮЩИЕСЯ НЕИСПРАВНОСТИ, ВОЗМОЖНЫЕ ПРИЧИНЫ И УСТРАНЕНИЯ). Защитное термореле перегрева, TSS, отключает нагреватель, если поток воздуха недостаточен для охлаждения камеры сгорания: нагреватель автоматически включится заново, как только нагреватель в достаточной мере охлажден.

## УСТАНОВКА

**ВНИМАНИЕ:** Следующие операции должны выполняться только квалифицированным персоналом.

### ЭЛЕКТРИЧЕСКИЕ СОЕДИНЕНИЯ И УСТАНОВКИ

**ВНИМАНИЕ:** Питание от сети переменного тока к нагревательному прибору должно быть заземлено и должно иметь термо-магнитный переключатель с дифференциалом. Шнур питания должен быть подсоединен к распределительному щитку, на котором находится разъединитель.

Каждый нагревательный прибор доставляется в комплекте с устройствами защиты и управления, которые необходимы для правильной работы прибора. Электрический распределительный щиток, горелка, термостат вентилятора, защитное термореле перегрева и термореле перегрева с ручным перезапуском уже подсоединены.

Теперь необходимо выполнить следующие операции:

- Подсоедините такие вспомогательные устройства, как комнатное термореле или таймер к распределительному щиту прибора: электропровод должен быть подсоединен при помощи крепежного средства кабеля 8 (Fig. 0) к выводам.

По выполнению всех этих операций внимательно удостоверьтесь в том, что все электрические соединения соответствуют схеме электропроводки и проверьте установку термостата TV (см. технические характеристики). Когда нагревательный прибор включается в первый раз, необходимо удостовериться в том, что вентилятор не использует количество тока, превышающее максимально допустимый предел.

Для регулирования горелки следуйте инструкциям.

## СОЕДИНЕНИЕ С ВЕНТИЛЯЦЫМИ КАНАЛАМИ ГОРЯЧЕГО ВОЗДУХА

Генератор горячего воздуха, готова работать с прямым воздушным транспортом.

Группа отпавлено воздуха может быть заменен группы 1 или 4 направлениях, если вы хотите разделить поток горячей воронки гибкими, и в этом случае вы должны разобрать панель отпавлено оригинальное 8 удаления винтов, которые соединяют структуру и генератор на ее месте смонтировать панель 2 или 4 направлениях.

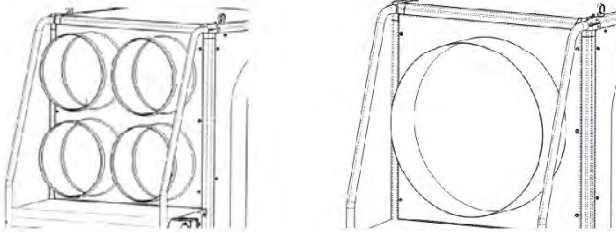

Генераторы могут быть предоставлены следующие аксессуары:

- конусы торговых точек в 4 направлениях (не препятствовали и не каких-либо выходов При использовании этого аксессуара).
- коллектор тепла (держат открытыми, по крайней мере значительная часть малых и при использовании этой аксессуара).

В этом случае вы должны заменить панели отпавлено оригинала одной из двух групп верхней поверхности в то время как другие должны быть устранены, то она устанавливает "плenum" в левом верхнем углу бесплатно. Эти устройства, за исключением "плenum", может быть связана с соответствующей секции проводятся, если конкретные потребности занятости в ней нуждаются, потому что стоимость воздушного потока может варьироваться должны проводить проверки и корректировки, которые всегда должны проводиться в тех случаях, когда существенные изменения сделаны для распределения горячей (изменения длины или диаметр трубы, количество кривых и т.д.). Он должен:

- Убедитесь, что нынешние поглощаются двигатель двадцать носителя не превышает объявленной ценности;
- Убедитесь, что скорость потока воздуха равна этот призыв.

## СОЕДИНЕНИЕ С ДЫМОХОДОМ

Термический КПД и правильное функционирование аппарата связаны напрямую с наличием соответствующей тяги в вытяжной трубе.

- Убедитесь в том, что расстояние между нагревательным прибором и вытяжной трубой настолько короткое, насколько возможно, не допускайте замкнутых сгибов или сужений секций вытяжной трубы.
- Если нагревательный прибор не подсоединен к внешней вытяжной трубе, то он должен быть оснащен вертикальным стальным дымоходом и регулятором тяги.

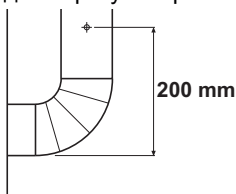



Fig. 2

## ЭКСПЛУАТАЦИЯ НАГРЕВАТЕЛЬНОГО ПРИБОРА

### Для запуска нагревательного прибора

- Установите выключатель 2 (Fig. 0) в положение "0", подключите нагревательный прибор к электрической сети (см. фирменную табличку для электрических спецификаций).
- При работе нагревательного прибора в режиме ручного управления установите выключатель 2 (Fig. 0) в положение  включится форсунка и вскоре после прогрева топочной камеры включится главный вентилятор.
- При работе нагревательного прибора в режиме автоматического управления, установите желаемое значение на выбранном контрольном аппарате, установите выключатель 2 (Fig. 0) в положение , теперь нагревательный прибор будет запускаться и останавливаться автоматически.
- Если нагревательный прибор после данных действий не работает правильно, обратитесь к главе "НЕИСПРАВНОСТИ, ВОЗМОЖНЫЕ ПРИЧИНЫ И УСТРАНЕНИЯ" и выясните причину неисправности.

### Для остановки нагревательного прибора

- В ручном режиме, установите выключатель 2 (Fig. 0) в положение "0" или, в автоматическом режиме, выключите контрольный аппарат.
- Погаснет форсунка и позже, когда остынет камера сгорания, остановится главный вентилятор.

**ВНИМАНИЕ:** Для остановки нагревательного прибора запрещается вынимать штекер из розетки. Запрещается вынимать штекер из розетки до того, как нагревательный прибор выключится сам.

### Вентиляция

Для использования нагревательного прибора только в качестве вентилятора установите выключатель 2 (Fig. 0) в положение. 

### ТЕХНИЧЕСКОЕ ОБСЛУЖИВАНИЕ

Для бесперебойной работы вашего нагревательного прибора требуется правильное техническое обслуживание. Перед проведением каких-либо работ по техническому обслуживанию отключите нагревательный прибор от электрической сети.

### Очистка камеры сгорания и теплообменника

Данная операция должна производиться минимум один раз в год по окончании отопительного сезона. Излишнее сажеобразование имеет место в основном из-за использования несоответствующего дымохода, неправильной установки форсунки или плохого качества топлива. Излишнее сажеобразование диагностируется, когда нагревательный прибор заводится с толчками.

Доступ к теплообменнику осуществлен через две дверцы люка (одна через воздуховыпускное отверстие, другая после снятия панели корпуса, противоположной форсунке). Для получения доступа к камере сгорания требуется снять форсунку.

Сажа и отходы могут быть удалены мусороуборочной машиной вакуумного действия.

### Очистка вентилятора

После удаления аспирационной решетки очистите вентилятор сжатым воздухом.

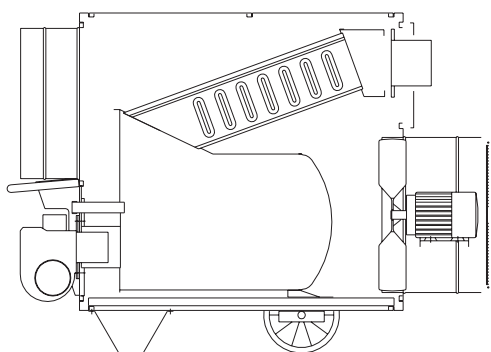

Fig. 3

### Очистка форсунки

Для проведения данной операции, которая может быть выполнена только в строгом соответствии с рекомендациями производителя форсунки, обратитесь, пожалуйста, к вашему официальному дилеру.

## ПЕРЕВОЗКА И ПЕРЕМЕЩЕНИЕ НАГРЕВАТЕЛЬНОГО ПРИБОРА

**ВНИМАНИЕ:** Перед перемещением нагревательного прибора следует выключить прибор в соответствии с инструкциями и отключить от сети. Запрещается перемещение прибора в горячем состоянии. Не предпринимайте попыток поднятия или перемещения прибора без использования соответствующего оборудования, так как это может нанести серьезный физический ущерб.

При перемещении нагревательного прибора следует пользоваться передней рукояткой. Перемещение прибора производится путем перекачивания его на его двух колесах. Данные нагревательные приборы могут быть подвешены на веревках или цепях при помощи болтов с четырьмя проушинами, расположенных на верхней поверхности нагревательного прибора. Перед тем как приступить к подобному монтажу, убедитесь, что подвесные узлы Вашего сооружения достаточно крепки, чтобы выдержать вес нагревательного прибора, указанный в табличке.

## НЕИСПРАВНОСТИ, ВОЗМОЖНЫЕ ПРИЧИНЫ И УСТРАНЕНИЯ

НЕПОЛАДКА	ПРИЧИНА	СПОСОБ УСТРАНЕНИЯ
Не заводится мотор	<ol style="list-style-type: none"> <li>Сбой электропитания</li> <li>Включается термостат 8 (Fig. 0)</li> <li>Неправильная установка комнатного термостата (при наличии)</li> </ol>	<ol style="list-style-type: none"> <li>Проверить положение и исправность выключателя</li> <li>Проверить электрическую сеть</li> <li>Проверить электрические соединения</li> <li>Проверить плавкие предохранители</li> <li>См. инструкцию термостата 8 (Fig. 0)</li> <li>Проверить подачу топлива</li> <li>Удостовериться в отсутствии дополнительных воздуховодов, препятствующих подаче воздуха</li> <li>Удалить загрязнения или инородные частицы из воздуховыпускного отверстия, вентиляционных и распределительных решеток или воздуховодов.</li> <li>Проверить и исправить положение термостата.</li> <li>Проверить правильность работы комнатного.</li> </ol>
Термореле RT включается (Зажигается лампа аварийной сигнализации 10 (Fig. 0))	<ol style="list-style-type: none"> <li>Чрезмерное потребление тока электродвигателем вентилятора.</li> </ol>	<ol style="list-style-type: none"> <li>Нагреватель с винтовой вентиляцией: удалите отходы мешающие свободному потоку воздуха к входу и выходу. Проверьте длину вентиляционных каналов, уменьшите при необходимости.</li> <li>Нагреватель с центробежным вентилятором: проверьте установку приводного ремня, указанную в главе "СОЕДИНЕНИЕ С ВЕНТИЛЯЦИОННЫМИ КАНАЛАМИ ГОРЯЧЕГО ВОЗДУХА".</li> <li>Постоянно следите за тем, чтобы величина тока не превышала значения, указанного на табличке двигателя завода-изготовителя.</li> </ol>
Термостат TS включается (Зажигается лампа аварийной сигнализации 9 (Fig. 0))	<ol style="list-style-type: none"> <li>Чрезмерный перегрев камеры сгорания</li> </ol>	<ol style="list-style-type: none"> <li>Проверьте в соответствии с указанным выше.</li> <li>Если неисправность не устранена, свяжитесь с нашим центром технического обслуживания.</li> </ol>
Мотор горелки заводится, но нет воспламенения	<ol style="list-style-type: none"> <li>Плохо работает форсунка</li> </ol>	<ol style="list-style-type: none"> <li>Прочтите инструкцию по применению по применению форсунки</li> </ol>
Вентилятор не включается или включается не сразу	<ol style="list-style-type: none"> <li>Отсутствие электрического тока</li> <li>Дефект термостата 4 (Fig. 0)</li> <li>Дефект мотора вентилятора</li> <li>Перегоревший конденсатор</li> <li>Заблокированы подшипники мотора</li> </ol>	<ol style="list-style-type: none"> <li>Проверить плавкие предохранители</li> <li>Установить повторно термореле</li> <li>Проверить термостат, настроить или заменить его</li> <li>Заменить мотор.</li> <li>Заменить конденсатор</li> <li>Заменить подшипники</li> </ol>
Шум и вибрация вентилятора	<ol style="list-style-type: none"> <li>Загрязнения или инородные частицы на лопатках</li> <li>Нарушение циркуляции воздуха</li> </ol>	<ol style="list-style-type: none"> <li>Удалить инородные частицы</li> <li>См. предыдущие инструкции</li> </ol>
Недостаточный нагрев	<ol style="list-style-type: none"> <li>Неподходящая форсунка</li> </ol>	<ol style="list-style-type: none"> <li>Прочтите инструкцию по применению форсунки</li> </ol>

EC CONFORMITY DECLARATION  
DÉCLARATION DE CONFORMITÉ À LA CE  
EU-ÜBEREINSTIMMUNGSERKLÄRUNG  
CONFORMITEITSVERKLARINGVOOR DE EU  
DICHIARAZIONE DI CONFORMITÀ  
DECLARACION DE CONFORMIDAD CON LA CE  
FÖRSÄKRAN OM ÖVERENSSTÄMMELSE  
EU:N VAATIMUSTENMUKAISUUSVAKUUTUS  
EU OVERENSSTEMMELSESERKLÆRING  
EU-SAMSVAR  
DEKLARACJA ZGODNOCI Z ZAŁECENIAMI WSPÓLNOTY EUROPEJSKIEJ  
ЗАЯВЛЕНИЕ О СООТВЕТСТВИИ ТРЕБОВАНИЯМ СТАНДАРТОВ ЕС  
EC MEGFELELŐSÉGI NYILATKOZAT  
PROHLÁŠENÍ O DODRŽENÍ NAŘÍZENÍ EC  
EC ATITIKTIES DEKLARACIJA  
EL VASTAVUSAVALDUS  
EC ATBILSTĪBAS DEKLARĀCIJA  
ΔΗΛΩΣΗ ΣΥΜΜΟΡΦΩΣΗΣ ΕΚ  
AT UYGUNLUK BEYANI  
VYHLÁSENIE ZHODY S ODPORÚČANIAMÍ EURÓPSKEHO SPOLOČENSTVA  
DECLARAȚIA DE CONFORMITATE CU RECOMANDĂRILE COMUNITĂȚII EUROPENE  
ДЕКЛАРАЦИЯ ЗА СЪОТВЕТСТВИЕ НА ЕВРОПЕЙСКАТА ОБЩНОСТ  
DEKLARACIJA USKLAĐENOSTI S PREPORUKAMA EUROPSKE UNIJE  
SPRIČEVALO KAKOVOS

*DESA ITALIA s.r.l. Via Tione, 12 - 37010 - Pastrengo (VR) ITALY*

Portable forced air heaters: - Appareils de chauffage individuels à air forcé: - Tragbare hochdruck-heissluftturbinen: - Mobiele ventilator-luchtverwarmer: - Generatore d'aria calda: - Calentadores móviles de aire forzado: - Portabel värmefläkt med forcerat luftflöde: - Siirrettävä kuumailmapuhallin: - Flytbare luftcirkulations apparater: - Flyttbar varmekanon: - Przenośne nagrzewnice powietrza pod ciśnieniem: - Тепловой генератор: - Hordozható hőlégfúvók: - Přenosná topná tělesa na dm chan vzduch: - Kیلnojami aukšto sl gio oro šildytuvai: - Kaasaskantav õhusoojendi: - Pārvietojamie gaisa sildītāji ar piespiedu gaisa padevi: - Φορητή θερμαστήρα εξαναγκασμένης ροής αέρα: - Priprava za vpihavanje toploga zraka: - Portatif basınçlı hava isiticiilar: - Prenosný tlakový teplovzdušný ohrievač: - Încalzitoare portabile de aer: - Преносими отоплители под налягане: - Uređaj za upuh toploga zraka: - Priprava za vpihavanje toploga zraka:

## BV 465 E - BV 685 E

It is declared that these models conform to: - Ces modèles ont été déclarés conformes à:  
 Hiermit wird bescheinigt, daß diese Modelle in Übereinstimmung: - Hierbij wordt verklaard dat deze modellen:  
 Si dichiara che questi generatori sono conformi: - Se declara por este medio que estos modelos:  
 Ovanstående modeller överensstämmer: - Näiden mallien todistetaan täten noudattavan:  
 Det attesteres herved, at anførte modeller er i overensstemmelse: - Det erklæres at disse modellene er i samsvar:  
 Oświadczam, że niniejsze modele zgodne są z zarządzeniem: - Настоящим мы заявляем, что эти нагреватели отвечают  
 требованиям стандартов на оборудование: - Kijelentjük, hogy fenti modellek megfelelnek  
 Prohlašujeme, že tyto modely odpovídají Nařízení pro stroje: - Vastab järgmistele el direktiividele ja standarditele:  
 Atbilst sekojošu es standartu un direktīvu prasībām: - Δηλώνεται ότι αυτά τα μοντέλα είναι σε συμμόρφωση με την οδηγία περί  
 Μηχανημάτων: - İşbu modellerin: - Potvrđujemo, že tieto modely sú zhodné s nariadením: - Declară că modelele sunt produse  
 conform hotărârii: - Декларира, че горепосочените модели съответстват Директивата за: - Očituje se da su spomenuti modeli  
 skladni sa uredbom: - Kendi sorumluluğu altında beyan eder:

**2004/108 EEC, 2006/95 EEC**

**EN 55014-1-2-2A/1, EN 61000-3-2, EN 61000-3-3, EN 50366, EN 60335-1, EN 60335-2-102**

Pastrengo, 06/04/2008

  
 Augusto Millan (managing Director)

IMPIANTO ELETTRICO - ELECTRICAL DIAGRAM - ELEKTRO SKEME  
 DIAGRAMA ELÉCTRICO - DIAGRAMME ÉLECTRIQUE - ELEKTRISCH  
 SCHEMA - DIAGRAMA DE LIGAÇÕES ELÉCTRICAS - STRØMSKEMA  
 - SÄHKÖKAAVIO - KOPLINGSSKJEMA - INSTALACJA ELEKTRYCZNA  
 - МОНТАЖНАЯ СХЕМА - ZAPOJOVACÍ SCHÉMA - BEKÖTÉSI RAJZ  
**ЭЛЕКТРООБОРУДОВАНИЕ** - ELEKTRICKÉ VEDENÍ

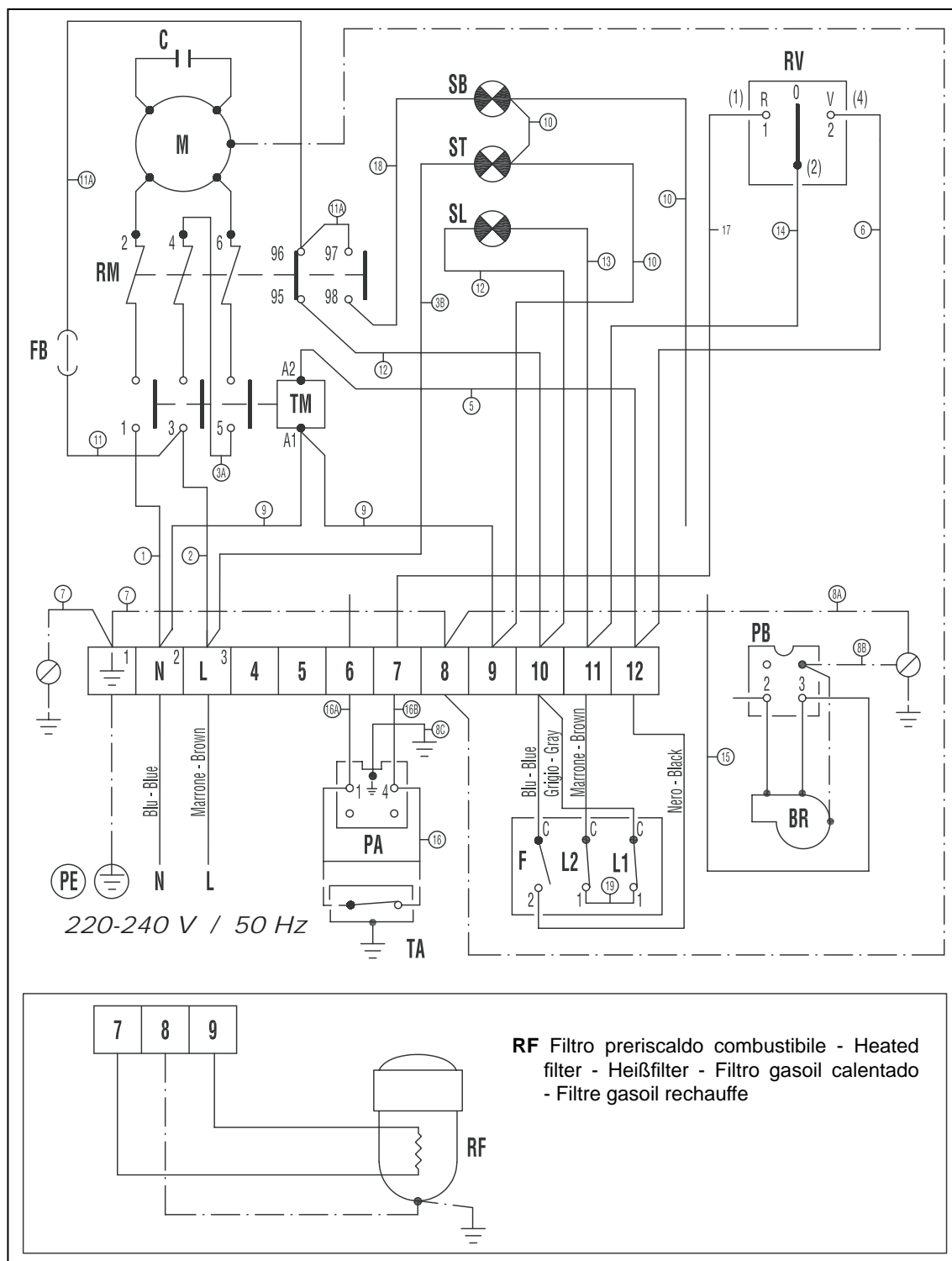

- M** Motore ventilatore - Fan motor - Ventilator motor - Motor ventilador - Moteur ventilateur - Ventilator motor - Motor da ventoinha - Ventilatormotor - Tuulettimen moottori- Viftemotor - Silnik wentylatora - Motor behtилляtopa - Motor ventilátoru - Ventilátormotor
- F** Termostato ventilatore - Fan thermostat - Luftregler - Termost. del ventiladore - Therm. ventilateur - Ventilator thermostaat - Termostato da ventoinha - Ventilatortermostat - Tuulettimen termostaatti - Vifthermostat - Termostat wentylatora - Тpаhсформатор behtилляtopa - Termostat ventilátoru - Ventilátortermosztát
- L1** Termostato di sovrariscald. - Overheat safety thermostat - Überhitzungsschutz thermostat - Termóstato de seguridad antirrecalent. - Thermostat de securite de surchauffe - Oververhittingsbeveiligingsthermostaat - Termóstato de segurança contra o sobre aquec. - Sikkerhedstermostat - Ylikuunenemissuojatermostaatti - Sikkerhetstermostat overheting - Termostat zabe pieczenia przed przegrzaniem - Предохранительное термореле перегрева - Pojistný termostat proti přehřátí - Túlfűtési termosztát
- L2** Termostato di sicurezza - Limit thermostat - Sicherheitsthermostat - Termostato de seguridad - Thermostat de securite - Veiligheidsthermostaat - Termostato de segurança - Sikkerhedstermostat - Uudelleenkäynnistys - Sikkerhetstermostat - Temostat bezpieczeństwa - Предохранительное термореле - Pojistný termostat - Kézi visszaállítású biztonsági
- FB** Fusibile bruciatore - burner fuse - Sicherung für brenner - Fusibile del quemador - Fusible bruleur - Smeltveiligheid brander - Fusível do quemador - Sikring til brænder - Polttimen sulake - Sikring for brenner - Bezpiecznik palnika - Плавкий предохранитель форсунки - Pojistka hořáku - Égő biztossítká
- RV** Interruttore - Switch - Schalter - Botón de control - Commutateur - Controleknap - Comutador - Opvarmingskontrol - Vaihtokytkin - Rollbryter - Przełącznik kontrolny - Коnтpольный рычаг - Kontrolní spínač - Fűtés / stop / ventilátor kapcsoló
- TM** Teleruttore ventilatore - Fans tele-contactor - Fernschalter für ventilator - Telecontactor de los ventiladores - Telerupteur ventilateur - Afstandsschakelaar voor ventilator - Tele-interruptor da ventoinha - Telekontaktori til ventilator - Tuulettimet telekontaktori - Vifter telekontaktori - Stycznik wentylatorów - Дистанционный контакт behtилляtopa - Dálkový stykač ventilátorů - Ventilátor távmegszakítója
- RM** Relè termico ventil. - Fans thermal relay - Thermorelais für ventil. - Relè térmico de los ventil. - Relais thermique des ventil. - Thermorelais voor ventil. - Relé térmico da vent. - Thermisk rælæ til ventil. - Tuulettimet terminen rele - Vifter termisk relé - Przełącznik termiczny wentylatorów - Термореле behtилляtopa - Termální relé ventilátorů - Ventil. hőjelfogója
- ST** Spia tensione - Control lamp - Kontrollampe - Lámpara de la tension - Lampe tension - Controlelamp - Lâmpada de controlo - Kontrollampe - Taulun jännityksen merkkivalo - Kontrollampe - Lampa kontrolna - Коnтpольная лампа напряжения - Kontrolní lampa - Feszültségellenőrző lámpa
- SL** Spia T.S. - Control lamp - Kontrollampe - Lámpara del mando del termostato de recalentamiento - Lampe témoin securite de surchauffe - Oververhittingsbeveiligingscontrolelamp - Lâmpada de controlo do termostato de sobreacq. - Kontrollampe til termostat - Ylikuunenemistermostaatin merkkivalo - Kontrollampe overhetingstermostat - Lampa kontrolna termostatu - Коnтpольная лампа напряжения термореле перегрева - Kontrolní světlo termostatu proti přehřátí - Biztonsági termos. ellenőrzőlámpája
- SB** Spia blocco ventil. - Fan spot control lamp - Überhitzun. kontrollampe - Lámpara del mando de parada del ventil. - Lampe témoin arret ventil. - Ventil. stop controlelamp - Lâmpada de controlo de paragem da ventoinha - Kontrollampe til ventilatorstop - Tuulet. pysäytyksen merkkivalo - Kontrollampe viftestopp - Lampa kontr. wyłącznika wentyl. - Коnтp. лампа напряж. выключения behtилля behtилляtopa - Kontrolní světlo při zastavení ventil. - Ventilátorl. ellenőrzőlámpája
- BR** Bruciatore - Burner - Brenner - Quemador - Bruleur - Brander - Queimador - Brænder - Poltin - Brenner - Palnika - Форсунка - Hořák - Écő
- TA** Termostato ambiente - Roomthermostat - Raumthermostat - Termostato de ambiente - Thermostat d'ambiance - Kamerthermostaat - Termostato de ambiente - Stuetermostat - Huoneilmatermostaatti - Romtermostat - Termostat pokojowy - Komhathый термостат - Prostorový termostat - Szobatermosztát
- PB** Presa bruciatore - Burner plug - Brenner - Clavija del quemador - Prise bruleur - Stopcontact brander - Termostato do quemador - Stik til brænder - Polttimen pistorasia - Stikkontakt for brenner - Kontakt palnika
- PA** Presa termostato ambiente - Room thermostat plug - Raumthermostat steckdose - Clavija del termostato de ambiente - Prise thermostat d'ambiance - Stopcontact kamerthermostaat - Ligação do termostato de ambiente - Stik til stuetermostat - Huoneilmatermostaatin pistorasia - Stikkontakt for romtermostat - Kontakt termostatu pomieszczenia - Pozetka komhathoro термостата - Zástrčka prostorového termostatu - Szobatermosztát dugóhüvelyé
- C** Condensatore - Condenser - Condensateur - Kondensator - Condensador - Condensor - Jäähdyttäjä - Skraplacza

<b>MODELLO - MODEL - MODELL - MODELO - MODELE - MODELLE - MALLI - MODEL - МОДЕЛЬ - MODEL</b>	<b>BV 465 E</b>	<b>BV 685 E</b>
Alimentazione elettrica - Power supply - Stromanschluß - Alimentación eléctrica - Alimentation électrique - Zasilanie elektryczne - Электрическое питание - Elektrické připojení	220-240 / 400 V - 50 Hz	
Portata d'aria - Air output - Nenn-Luftleistung - Capacidad aire - Débit d'air - Przepływ powietrza - Расход воздуха - Průtok vzduchu	8.000 m <sup>3</sup>	12.500 m <sup>3</sup>
Consumo - Comsumption - Brennstoffverbrauch - Consumo - Consommation - Zużycie paliwa - Потребление - Spotřeba	11,3 kg/h	18,6 kg/h
Combustibile - Fuel - Brennstoff - Combustible - Combustible - Paliwo - Топливо - Palivo	<b>Gasolio - Oil - Heizöl - Gasoil - Fuel</b>	
Potenza termica max - Max. power - Max. Wärmeleistung - Potencia térmica máx. - Puissance thermique max. - Moc cieplna max. - Максимальная термическая мощность - Maximální teplotní výkon	134 kW	220 kW
Temperatura dei fumi - Temperature of smokes - Rauchtemperatur - Temperature de los humos - Température des fumées - Temperatura spalin - Температура дымов - Teplota plynů	220 °C	200 °C
Potenza elettrica - Fan power consumption - Ventilatormotor Leistungsaufnahme - Potencia eléctrica del ventilador - Puissance électrique ventilateur - Moc elektryczna - Электрическая мощность - Elektrický výkon	1.500 W	2.650 W
Potenza elettrica totale* - Total power consumption* - Leistungsaufnahme* - Potencia eléctrica total* - Puissance électrique* - Całkowita moc elektryczna - Полная электрическая мощность - Totální elektrický výkon	1.690 W	2.850 W
Pressione statica disponibile - Available static pressure - Verfügbare Stat. Pressung Max. - Presión estática disponible - Pression statique disponible - Ciśnienie statyczne do dyspozycji - Наличное статическое давление - Použitelný statický tlak	10 mm H <sub>2</sub> O	10 mm H <sub>2</sub> O
Contropressione in camera di combustione* - Burned gases pressure* - Rauchgaswiderstand* - Contrapresión en cámara de combustión* - Contre pression fumées* - Przeciwcisnienie w komorze spalania - Противодавление в камере сгорания - Protitlak ve spalovacím prostoru	1 mbar	1 mbar
Tiraggio minimo al camino* - Compulsory flue draft* - Erforderlicher Kaminzug* - Tiro mínimo a la chimenea* - Tirage minimum nécessaire* - Minimalny ciąg komina - Минимальная тяга дымохода - Minimální tah komínu	0,1 mbar	0,1 mbar
Diametro uscita fumi - Flue diameter - Abgasrohr Durchmesser - Diámetro salida humos - Diamètre sortie fumées - Średnica wlotu spalin - Диаметр отверстия выхода дымов - Průměr odvodu plynů	200 mm	200 mm
Sezione uscita aria - Air outlet section - Luftauslass querschnitt - Sección salida aire - Section sortie air - Przekrój wylotu powietrza - Сечение отверстия выхода воздуха - Průměr odvodu vzduchu	600 mm	700 mm
Temperatura avviamento ventilatore - Fan starting temperature - Ventilatorthermostat - Temperatura puesta en marcha ventilador - Température démarrage ventilateur - Temperatura uruchomienia wentylatora - Температура запуска вентилятора - Teplota spuštění ventilátoru	35 °C	35 °C
Temperatura limite di sicurezza - Safety limit temperature setting - Temperaturwächter - Temperatura límite de seguridad - Température limite de sécurité - Granica temperatury bezpieczeństwa - Предельная безопасная температура - Maximální bezpečná teplota	85 °C	85 °C
Livello sonoro a 1 m* - Noise level at 1 m* - Geräuschspegel a 1 m* - Nivel sonoro a 1 m* - Niveau sonore à 1 m* - Ciśnienie akustyczne na 1 metr - Уровень звука на 1 метр - Zvuková hladina 1m	79,6 dBA	81,3 dBA
Serbatoio - Tank - Tank - Depósito - Réservoir - Zbiornik - Бак - Nádrž	-	-
Dimensioni, TA x P x A - Dimensions, TA x W x H - Masse, H x B x T - Dimensiones, TA x P x A - Dimensions, TA x P x H - Wymiary - Габариты - Rozměry	182x70x121 cm	227x79x144 cm
Peso - Weight - Gewicht - Peso - Poids - Ciężar - Bec - Váha	195 kg	360 kg

\*= Con bruciatore RIELLO - Avec bruleur RIELLO - Mit RIELLO Brenner - With RIELLO burner - Con quemador RIELLO - Z palnikiem RIELLO - С форсункой RIELLO - S hořákem RIELLO

**IT - Smaltimento del prodotto**

- Questo prodotto è stato progettato e fabbricato con materiali e componenti di alta qualità, che possono essere riciclati e riutilizzati.
- Quando ad un prodotto è attaccato il simbolo del bidone con le ruote segnato da una croce, significa che il prodotto è tutelato dalla Direttiva Europea 2002/96/EC.
- Si prega di informarsi in merito al sistema locale di raccolta differenziata per i prodotti elettrici ed elettronici.
- Rispettare le norme locali in vigore e non smaltire i prodotti vecchi nei normali rifiuti domestici. Il corretto smaltimento del prodotto aiuta ad evitare possibili conseguenze negative per la salute dell'ambiente e dell'uomo.

**GB - Disposal of your old product**

- Your product is designed and manufactured with high quality materials and components, which can be recycled and reused.
- When this crossed-out wheeled bin symbol is attached to a product it means the product is covered by the European Directive 2002/96/EC.
- Please inform yourself about the local separate collection system for electrical and electronic products.
- Please act according to your local rules and do not dispose of your old product with your normal household waste. The correct disposal of your old product will help prevent potential negative consequences for the environment and human health.

**DE - Entsorgung Ihres Altgerätes**

- Ihr Produkt ist aus hochqualitativen Materialien und Bestandteilen hergestellt, die dem Recycling zugeführt und wiederverwertet werden können.
- Falls dieses Symbol eines durchgestrichenen Müllcontainers auf Rollen auf diesem Produkt angebracht ist, bedeutet dies, dass es von der Europäischen Richtlinie 2002/96/EC erfasst wird.
- Bitte informieren Sie sich über die örtlichen Sammelstellen für Elektroprodukte und elektronische Geräte.
- Bitte beachten Sie die lokalen Vorschriften und entsorgen Sie Ihre Altgeräte nicht mit dem normalen Haushaltsmüll. Die korrekte Entsorgung Ihres Altgerätes ist ein Beitrag zur Vermeidung möglicher negativer Folgen für die Umwelt und die menschliche Gesundheit.

**ES - Cómo deshacerse del producto usado**

- Su producto ha sido diseñado y fabricado con materiales y componentes de alta calidad, que pueden ser reciclados y reutilizados.
- Cuando vea este símbolo de una papelera con ruedas tachada junto a un producto, esto significa que el producto está bajo la Directiva Europea 2002/96/EC.
- Deberá informarse sobre el sistema de reciclaje local separado para productos eléctricos y electrónicos.
- Siga las normas locales y no se deshaga de los productos usados tirándolos en la basura normal de su hogar. El reciclaje correcto de su producto usado ayudará a evitar consecuencias negativas para el medio ambiente y la salud de las personas.

**FR - Se débarrasser de votre produit usagé**

- Votre produit est conçu et fabriqué avec des matériaux et des composants de haute qualité, qui peuvent être recyclés et utilisés de nouveau.
- Lorsque ce symbole d'une poubelle à roue barrée à un produit, cela signifie que le produit est couvert par la Directive Européenne 2002/96/EC.
- Veuillez vous informer du système local de séparation des déchets électriques et électroniques.
- Veuillez agir selon les règles locales et ne pas jeter vos produits usagés avec les déchets domestiques usuels. Jeter correctement votre produit usagé aidera à prévenir les conséquences négatives potentielles contre l'environnement et la santé humaine.

**NL - Wegwerpen van uw afgedankt apparaat**

- Uw apparaat werd ontworpen met en vervaardigd uit onderdelen en materialen van superieure kwaliteit, die gerecycleerd en opnieuw gebruikt kunnen worden.
- Wanneer het symbool van een doorstreepte vuilnisemmer op wielen op een product is bevestigd, betekent dit dat het product conform is de Europese Richtlijn 2002/96/EC.
- Gelieve u te informeren in verband met het plaatselijke inzamelingsstelsel voor elektrische en elektronische apparaten.
- Gelieve u te houden aan de plaatselijke reglementering en apparaten niet met het gewone huisvuil mee te geven. Door afgedankte apparaten op een correcte manier weg te werpen helpt u mogelijke negatieve gevolgen voor het milieu en de gezondheid te voorkomen.

**PT - Descartar-se do seu produto velho**

- O seu produto está concebido e fabricado com materiais e componentes de mais alta qualidade, os quais podem ser reciclados e reutilizados.
- Quando o símbolo de um caixote do lixo com rodas e traçado or uma cruz estiver anexado a um produto, isto significa que o produto se encontra coberto pela Directiva Europeia 2002/96/EC.
- Por favor informe-se sobre o sistema local para a separação e recolha de produtos eléctricos e electrónicos.
- Actue por favor em conformidade com as suas regras locais e, não se desfaça de produtos velhos conjuntamente com os seus desperdícios

caseiros. Desfazer-se correctamente do seu produto velho ajudará a evitar consequências potencialmente negativas para o ambiente e saúde humana.

**DK - Bortskaffelse af dit gamle produkt**

- Dit produkt er designet og produceret med materialer af høj kvalitet, som kan blive genbrugt.
- Når du ser symbolet med en skraldespand, der er kryds over, betyder det, at produktet er dækket af EU direktiv nr. 2002/96/EC.
- Venligst sæt dig ind i de danske regler om indsamling af elektriske og elektroniske produkter.
- Venligst overhold de danske regler og smid ikke dine gamle produkter ud sammen med dit normale husholdningsaffald. den korrekte bortskaffelsesmetode vil forebygge negative følger for miljøet og folkesundheden.

**FI - Vanhan tuotteen hävittäminen**

- Tuotteesi on suunniteltu ja valmistettu korkealuokkaisista materiaaleista ja komponenteista, jotka voidaan kierrättää ja käyttää uudell.
- Kun tuotteessa on tämä viivedytyn pyörillä olevan roskakorin symboli, tuote täyttää Euroopan Direktiivin 2002/96/EC.
- Ole hyvä ja etsi tieto lähimmästä erillisestä sähköllä toimivien tuotteiden keräysjärjestelmästä.
- Toimipaikkallisten sääntöjen mukaisesti äläkä hävitä vanhaa tuotetta normaalin kotitalousjätteen joukossa. Tuotteen oikeanlainen hävittäminen auttaa estämään mahdolliset vaikutukset ympäristölle ja ihmisten terveydelle.

**NO - Kaste det gamle apparatet**

- Alle elektriske og elektroniske produkter skal kastes i atskilte gjenbrugsstasjoner som er satt ut av statlige eller lokale myndigheter.
- Når dette symbolet med en søppeldunk med kryss på er festet til et produkt, betyr det at produktet dekkes av EU-direktivet 2002/96/EC.
- Riktig avfallshåndtering av det gamle apparatet bidrar til å forhindre mulige negative konsekvenser for miljøet og folkehelsen.
- Hvis du vil ha mer detaljert informasjon om avfallshåndtering av gamle apparater, kan du kontakte lokale myndigheter, leverandøren av avfallshåndterings-tjenesten eller butikken der du kjøpte produktet.

**HU - Régi termékének eldobása**

- A termékét kiváló anyagokból és összetevőkből tervezték és készítették, melyek újrahasznosíthatóak és újra felhasználhatóak.
- Ha az áthúzott kerekés szemetes szimbólumot látja egy terméken, akkor a termék megfelel a 2002/96/EC Európai Direktívának.
- Kérjük, érdeklődjön az elektromos és elektronikus termékek helyi szelektív hulladékgyűjtési rendjéről.
- Kérjük, a helyi törvényeknek megfelelően járjon el, és régi termékeit ne a normális háztartási szeméttel dobja ki. A régi termék helyes eldobása segít megelőzni a lehetséges negatív következményeket a környezetre és az emberi egészségre nézve.

**PL - Usowanie starego produktu**

- Zakupiony produkt zaprojektowano i wykonano z materiałów najwyższej jakości i komponentów, które podlegają recyklingowi i mogą być ponownie użyte.
- Jeżeli produkt jest oznaczony powyższym symbolem przekreślonego kosza na śmiecie, oznacza to że produkt spełnia wymagania Dyrektywy Europejskiej 2002/96/EC.
- Zaleca się zapoznanie z lokalnym systemem odbioru produktów elektronicznych i elektronicznych.
- Zaleca się działanie zgodnie z lokalnymi przepisami i nie wyrzucanie zużytych produktów do pojemników na odpady gospodarcze. Właściwe usuwanie starych produktów pomoże uniknąć potencjalnych negatywnych konsekwencji oddziaływania na środowisko i zdrowie ludzi.

**RU - Утилизация старого устройства**

- Ваше устройство спроектировано и изготовлено из высококачественных Материалов и компонентов, которые можно утилизировать и использовать повторно
- Если товар имеет с зачеркнутым мусорным ящиком на колесах, это означает, что товар соответствует Европейской директиве 2002/96/EC.
- Ознакомьтесь с местной системой раздельного сбора электрических и электронных товаров.
- Утилизируйте старые устройства отдельно от бытовых отходов. Правильная утилизация вашего товара позволит предотвратить возможные отрицательные последствия для окружающей среды и человеческого здоровья.

**CZ - Likvidace starého produktu**

- Produkt je navržen a vyroben za použití velmi kvalitních materiálů a komponent, které lze recyklovat a znovu použít.
- Když je produktu připevněn symbol s přeškrtnutým košem, znamená to, že je produkt kryt evropskou směrnicí 2002/96/EC.
- Informujte se o místním tříděním systému pro elektrické produkty.
- Řiďte se místními pravidly a nelikvidujte staré produkty spolu s běžným odpadem. Správná likvidace starého produktu pomůže zabránit případným negativním následkům pro životní prostředí a lidské zdraví.

# DESA

**DESA ITALIA s.r.l.**

via Tione, 12 - 37010 Pastrengo  
(Verona) - Italy  
[www.desaitalia.com](http://www.desaitalia.com)  
[info@desaitalia.com](mailto:info@desaitalia.com)

**DESA POLAND Sp. Z.o.o**

ul Magazynowa 5A,  
62-023 Gadki, Poland  
[www.desapoland.pl](http://www.desapoland.pl) -  
[office@desapoland.pl](mailto:office@desapoland.pl)

**DESA UK Ltd.**

Unit 3 Easter Court Gemini  
Business Park Warrington, Cheshire  
WA5 7ZB United Kingdom

ООО "СибКлим" (SibClim)

Tel.: (383) 299-42-12 / Fax: (383) 217-40-37 / E-mail: [shop@volcanovr.ru](mailto:shop@volcanovr.ru) / Web: [volcanovr.ru](http://volcanovr.ru)